

Dirección General de Contrataciones Públicas
Ficha Técnica Estandarizada Aprobada

1. IDENTIFICACIÓN GENERAL DEL BIEN

- **Nombre:** Camisa o blusa para mujer.
- **Código UNSPSC / Clasificación:** 53101604
- **Uso específico del bien:** Camisa mangas cortas color blanco de uniforme policial femeninas, para servicio público policial.
- **Unidad de medida:** Unidad.
- **Descripción:** prenda de vestir para mujer tanto formal como informal de tela que cubre el torso y usualmente tiene cuello, mangas y botones en el frente

2. CARACTERÍSTICAS ESPECÍFICAS DEL BIEN

Características	Especificaciones	Referencia
Material	<p>a) Tela Poplín 70% poliéster y 30% algodón, +-2% rango de tolerancia.</p> <p>b) Peso de tela 185 gramos +-5 gramos por metro cuadrado.</p> <p>c) Textura del tejido 1x1 plano.</p> <p>d) Color blanco código Pantone 11-0601 TCX conforme al Pantone internacional de colores textiles.</p> <p>e) Rango de tolerancia de aproximación de color 5%.</p> <p>f) Botones en pasta color blanco o transparentes de 1cm de diámetro, acorde a la tela.</p> <p>g) Hilo \geq 75% poliéster color blanco.</p> <p>h) Sistema Vat Dyed para las fibras de algodón y Disperse-Dyed para las fibras de poliéster.</p>	ISO 105-Z04:1995
Tipo	Camisa mangas cortas color blanco, policial.	
Cantidades de la unidad de medida	Unidad.	
Dimensiones	Textura del tejido 1x1 plano.	
Especificaciones de la confección	<p>Camisa con dos bolsillos en el pecho con tapas, con porta bolígrafo en el lado izquierdo. Cuello reforzado y con ballestas para mejor firmeza, dos charreteras en los hombros.</p> <p>a) Cuello reforzado en cretona pegante y ballestas, 7cm de ancho en la punta.</p> <p>b) Charretera de 5 cm de ancho en la base y 4 cm de ancho en la parte superior por 14 cm de largo con forma triangular en la punta. Ojal de 2 cm de largo y botón de 1 cm color blanco. Doble costura de 4 mm entre líneas y 5 puntadas por cm lineal.</p>	

Dirección General de Contrataciones Públicas
Ficha Técnica Estandarizada Aprobada

	<p> c) Espaldilla de 11 cm de largo. d) Mangas cortas de 26 a 28 cm (conforme a las tallas), ancho de la boca manga de 21cm. e) Bolsillos delanteros cuadrados con 14 cm de largo por 13 cm de ancho con cortes en las esquinas inferiores, tapas con 6 ½ cm de largo, cortes en las esquinas inferiores que coincida con los bolsillos, tachones encontrados externos a los bolsillos en 3 cm de ancho, cierre con sistema de botón en pasta color blanco o transparente, con porta bolígrafo en el lado izquierdo. f) Largo de 72cm a 78cm (conforme a las tallas). g) Botones en pasta, color blanco o transparente. h) La distancia entre botones es de 8 cm a 9 cm color blanco o transparente, para un total de 7 o más en la tapeta central o plaqueta. i) Tapeta central o plaqueta debe tener un ancho de 3.5 cm con ojales de 2 cm de largo. j) Área reforzada con 2 ojales de 1cm de ancho y con 2 cm de separación en la parte superior del bolsillo delantero izquierdo para colocar placa metálica de identificación del policia. </p>	
<p>Pruebas o inspección requerida</p>	<p> a) Identificación de color. b) Peso de la tela. c) Identificación y contenido de fibras. d) Solidez del color al lavado acelerado. e) Solidez del color al sudor. f) Solidez del color a la fricción. g) Solidez del color a la transpiración. h) Determinación de la resistencia a la formación de frisas o pilling en el tejido. i) Propiedades del tejido a la tracción. j) Resistencia al rasgado. </p>	<p> (b) ISO 3801:1977 (d) ISO 6330:2012 (e) ISO 105 X12:2001 (f) ISO105 E04:2013 (h) ISO 13934-1:2013 (i) ISO 13937-1:2000 </p>
<p>Garantía</p>	<p>Seis meses desde la entrega definitiva contra manchas o decoloración, no deben presentar defectos en su estructura como cortes, orificios, hebras sueltas o deformaciones, piernas reviradas.</p>	

3. ENVOLTURA - ENVASE

Empacadas individualmente con materiales que minimicen el impacto ambiental (reutilizable o con contenido reciclado), transparente con cierre pegante para fácil manejo y demás accesorios de empaque que permitan conservar la camisa en buen estado.

Dirección General de Contrataciones Públicas
Ficha Técnica Estandarizada Aprobada



4. ROTULADO Y ETIQUETADO

Cada unidad deberá presentar etiqueta del fabricante, adherida a la prenda y rotulado externo en el empaque, indicando de forma legible:

1. Etiqueta central cosida en el cuello donde se especifique la marca o logotipo del fabricante, talla, composición textil, lugar de fabricación, cuidado y la frase **“PARA USO EXCLUSIVO DE LA POLICIA NACIONAL”**.
2. Etiqueta cosida y colocada en la parte posterior inferior del cruce de botones donde tenga un código QR o de barras con número de identificación seriado de la prenda.
3. Etiqueta adhesiva colocada en la parte o tag de cartón colocado en la parte exterior del cruce de botones que contenga la información de marca o logotipo del fabricante, talla, tipo de prenda, código QR o de barras con el número de identificación seriado y la frase **“PARA USO EXCLUSIVO DE LA POLICIA NACIONAL”**.



5. CRITERIOS DE EVALUACIÓN

La entidad debe precisar en los pliegos de condiciones, los criterios de evaluación aplicables, los cuales podrán incluir:

Dirección General de Contrataciones Públicas
Ficha Técnica Estandarizada Aprobada

- Cumplimiento técnico de las especificaciones mínimas establecidas en la ficha.
- Experiencia del proveedor.
- Garantía mínima de 6 meses y disponibilidad de servicio técnico local.
- Plazo de entrega.
- Experiencia mínima comprobable.
- Evaluar que el proveedor cumplirá con el requerimiento de los plazos de entrega.

6. CONTENIDO

Cada empaque individual debe contener:

- Camisa mangas cortas, confeccionado con las características establecidas en la presente ficha técnica.

7. REFERENCIA:

Imagen ilustrativa:

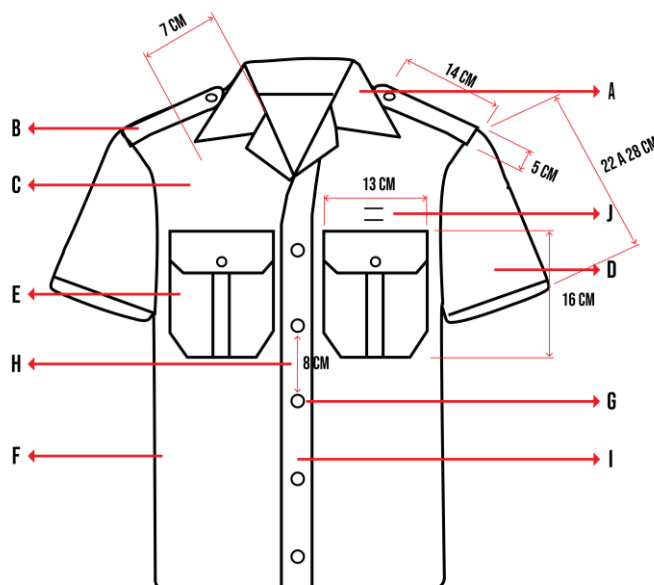

8. TABLA DE MEDIDAS DE LAS CAMISAS FEMENINAS.

MEDIDAS PARA CAMISAS MANGAS CORTAS FEMENINAS

Dirección General de Contrataciones Públicas
Ficha Técnica Estandarizada Aprobada

MEDIDAS EN: CENTIMETRO (CM)

TALLA	S	M	L	XL	XXL
LONGITUD DE ESPALDA	66	68	70	72	72
1/2 TORAX FRONTAL	47	50	53	56	58
1/2 CINTURA	43	46	49	52	55
LONGITUD DE CUELLO	36	37	38	39	41
ANCHO DE HOMBROS-ESPALDILLA VENTILADA	40	42	44	46	48
LARGO ESPALDILLA EXTERIOR VENTILADA	18	18	18	18	18
LONGITUD DE MANGAS	19	20	21	22	22
BOCA DE MANGAS	18	18	20	20	22

9. OTRAS PRECISIONES REQUERIDAS

Las especificaciones técnicas contenidas en la presente Ficha Técnica Estandarizada aplican de manera integral a todos los bienes, componentes, accesorios, bordados, materiales, medidas, colores, sistemas de fijación y demás características descritas en el documento.

Las mismas responden a los estándares institucionales requeridos para garantizar identidad, seguridad, funcionalidad, interoperabilidad y uniformidad del uniforme policial.

Se aceptarán propuestas que ofrezcan características equivalentes o superiores en calidad y desempeño, siempre que mantengan la identidad institucional y cumplan con los parámetros técnicos mínimos establecidos, sin afectar la funcionalidad ni la seguridad del bien requerido. A su vez, no deberá afectar interoperabilidad ni estandarización.

CREACIÓN:

Fecha	Realizado por:	Aprobado Por:
20.03.2026	Departamento de Operaciones Eficientes y Acuerdos Marco	Lic. Carlos Pimentel Florenzán
Referencia:		

Dirección General de Contrataciones Públicas
Ficha Técnica Estandarizada Aprobada

Fecha	Realizado por:	Aprobado Por:

CONTROL DE CAMBIOS:

No.	Fecha	Realizada /Aprobada por:	Descripción y Referencias:

NOTA: Las secciones “Creación” y “control de cambios” son de uso exclusivo de la Dirección General de Contrataciones Públicas.

No hay nada escrito después de esta línea



Dirección General de Contrataciones Públicas
Carlos Ernesto Pimentel - Director General (22/04/2026 13:12 AST)
Documento firmado digitalmente, para validar por medio electrónico:
<https://buzon.firmagob.gov.do/inbox/app/dgcp/v/c59078e0-42e8-4ed1-9673-d8e8b3945bcb>